

男子 -55 kg級

1	鈴木貴也	越谷富士	中学校
2	小久保佑斗	寄居	中学校
3	林秀哉	さいたま田島	中学校
3	鈴木大悟	寄居	中学校

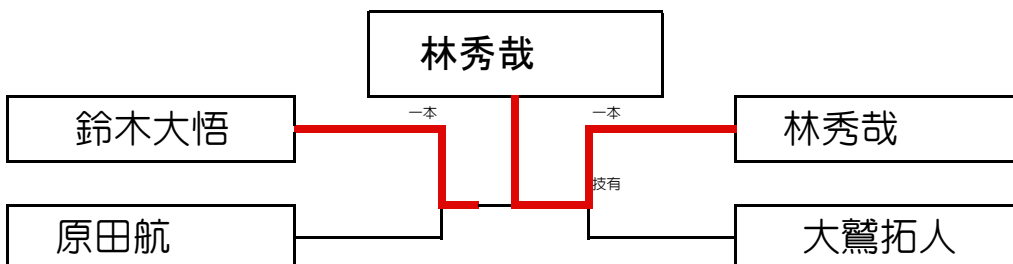
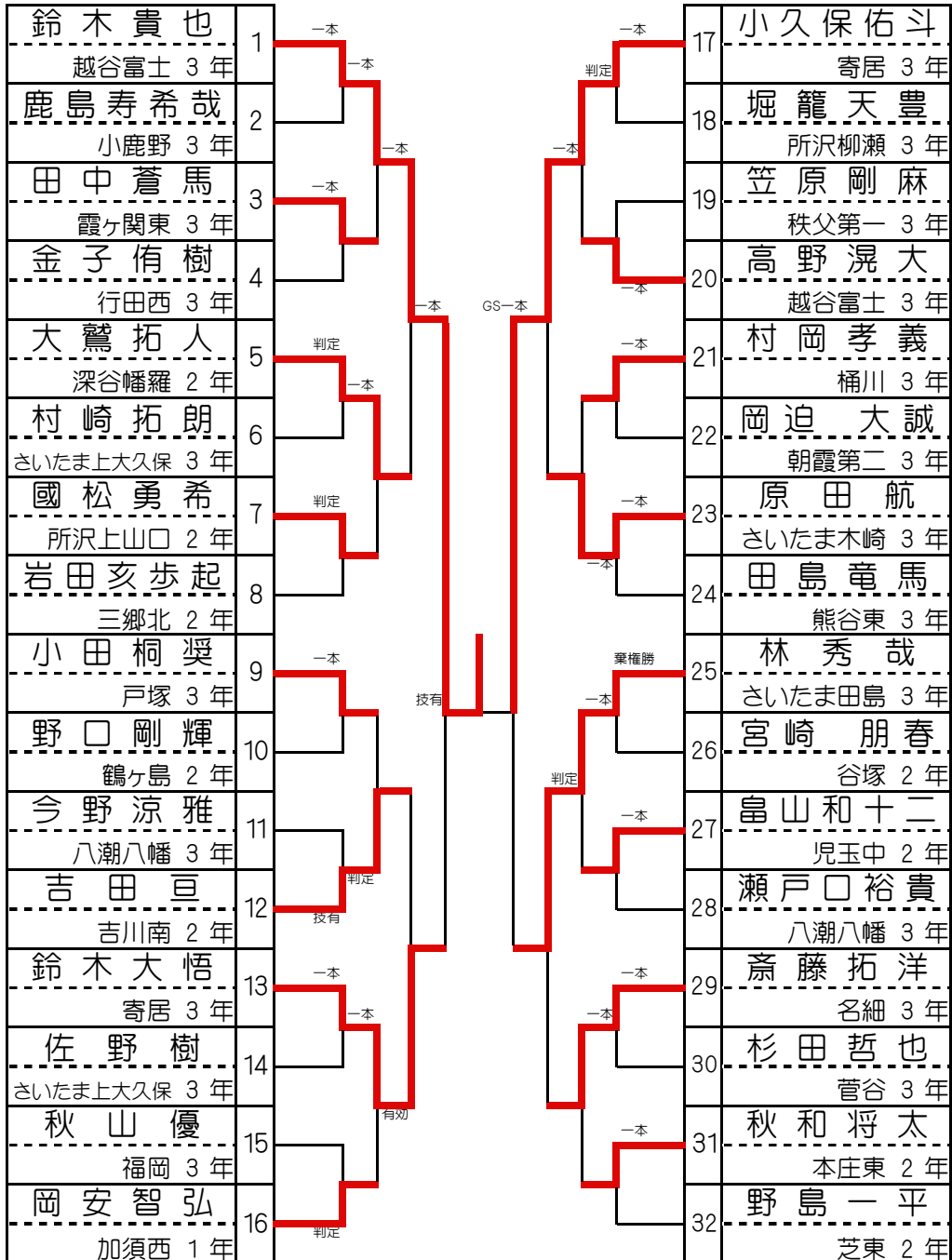

男子 -60 kg級

1	渋谷純	深谷幡羅	中学校
2	吉田優斗	川本	中学校
3	福本滉太	さいたま東浦和	中学校
3	岡崎樹大	狭山西	中学校

本田和也 川口西 3年	1					一本			一本						一本	17	吉田優斗 川本 3年	
高橋歩夢 本庄東 2年	2		判定														18	加賀美優太 さいたま与野西 3年
堀江駿介 所沢 3年	3																19	渡邊貴弘 葦原 2年
篠宮晃太 越谷富士 2年	4		判定														20	大貫将径 桜 3年
福本滉太 さいたま東浦和 3年	5		一本														21	東海林 拓実 立教新座 3年
末廣優樹 秩父第一 2年	6																22	新居勇弥 桶川西 3年
高井健次 菅谷 2年	7																23	松本昌大 寄居 3年
湊達樹 久喜栗橋東 2年	8		判定														24	中谷育人 霞ヶ関東 3年
渋谷純 深谷幡羅 3年	9		一本														25	六反潤輝 越谷富士 3年
高野哲秀 芝東 3年	10																26	川野辺惇朗 加須西 2年
村井隆輝 川口西 3年	11																27	竹内貫太 本庄東 1年
宿野部瑠華 三郷北 3年	12		一本														28	竹田有吾 谷塚 3年
野崎光 さいたま日進 3年	13		一本														29	岡崎樹大 狭山西 3年
西藤功雄 鶴ヶ島 2年	14																30	小澤龍一 秩父第一 3年
玄間祐斗 岡部 3年	15																31	川澄駿 羽生南 3年
森下尚紀 さいたま春野 3年	16		技有														32	萩原修平 八潮八幡 3年

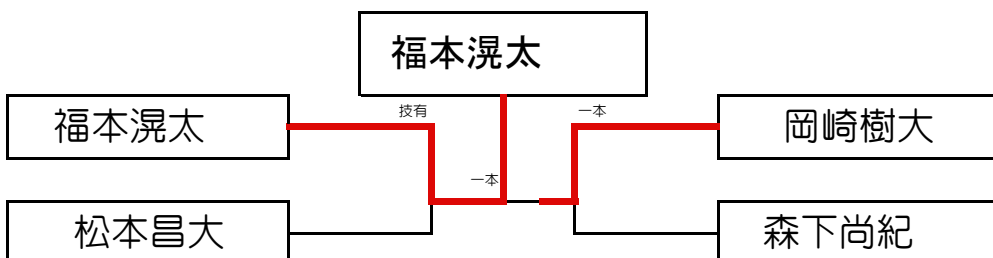

男子 -66 kg級

1	池田直輝	埼玉栄	中学校
2	村田彪雅	秩父吉田	中学校
3	大谷慎也	寄居	中学校
3	高良慎平	川島西	中学校

寺岡優太 福岡 3年	1	有効	一本	17	大谷慎也 寄居 3年
下原楓音 朝霞第三 2年	2		一本	18	阿部将也 戸塚 2年
羽鳥賢太 鴻巣北 3年	3	一本	判定	19	木村太陽 本庄東 3年
梅野雅崇 埼玉栄 1年	4		GS有効	20	石村匠 所沢 3年
村田彪雅 秩父吉田 2年	5	一本	有効	21	吉田輝 三郷栄 3年
高橋将矢 春日部東 3年	6		一本	22	鈴木駿 田島 1年
阿部竜弥 加須西 1年	7		判定	23	池田直輝 埼玉栄 2年
関麟太郎 富士見台 2年	8	技有	一本	24	大川晃平 八潮八幡 3年
川上晃良 本庄東 3年	9	技有	GS判定	25	高良慎平 川島西 3年
後藤直幸 越谷富士 3年	10		判定	26	古田一輝 所沢美原 3年
金子剛 花園 3年	11	一本	判定	27	千島優人 横瀬 3年
白木翔太 鶴ヶ島西 2年	12		一本	28	片岡海斗 さいたま与野西 3年
高橋勇人 三郷北 3年	13	不戦勝	一本	29	増田匠 上青木 3年
戸田晃太郎 行田長野 3年	14		判定	30	越阪部恋 越谷西 2年
脇坂俊輝 さいたま尾間木 3年	15	一本	判定	31	平山隼人 熊谷奈良 3年
平田博 谷塚 2年	16		判定	32	米沢丈 城南 3年

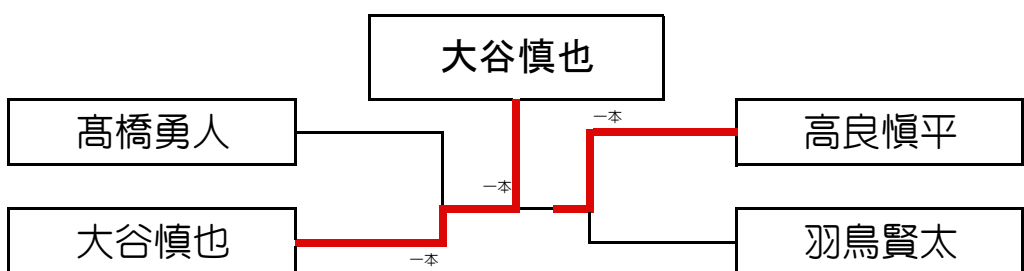

男子 -73 kg級

1	李康次郎	城南	中学校
2	川崎友鳳	越谷富士	中学校
3	高田康弘	深谷	中学校
3	木村泉	児玉	中学校

李康次郎 城南 3年	1	一本	一本	判定	一本	藤本健太 霞ヶ関東 2年	17
高橋瑠璃也 寄居 2年	2	一本	一本	有効	一本	正能和樹 加須西 3年	18
小檜山知 幸手 2年	3	一本	一本	一本	一本	長谷川正博 所沢富岡 3年	19
星敬之 城北埼玉 3年	4	一本	一本	一本	一本	斎藤耀司 秩父第一 2年	20
高田康弘 深谷 3年	5	一本	一本	一本	一本	戸木大河 児玉 3年	21
松木光将 春日部 2年	6	一本	一本	一本	一本	河合大志 狭山西 2年	22
大島将 新座第四 2年	7	一本	一本	一本	一本	中村倅太 行田西 3年	23
新藤亮太 菅谷 3年	8	一本	一本	一本	一本	赤岩雄太 横瀬 3年	24
上田京一朗 川口西 2年	9	一本	判定	一本	一本	川崎友鳳 越谷富士 3年	25
松浦寛和 富士見台 3年	10	一本	一本	判定	一本	中里耕大 妻沼西 3年	26
関根諒 鴻巣北 3年	11	一本	一本	一本	一本	土屋有輝 さいたま大原 2年	27
久米晃平 福岡 2年	12	一本	一本	GS判定	一本	田村優暉 春日部東 2年	28
菊地正寛 埼玉栄 2年	13	一本	一本	一本	一本	松本健太 川口西 2年	29
松永誠 谷塚 2年	14	一本	一本	一本	一本	柳田雄一 久喜鷲宮西 3年	30
木村泉 児玉 3年	15	有効	有効	一本	一本	賀川優也 埼玉栄 3年	31
遠藤雅弥 さいたま春野 3年	16	判定	判定	有効	一本	櫻井秀喜 霞ヶ関東 3年	32

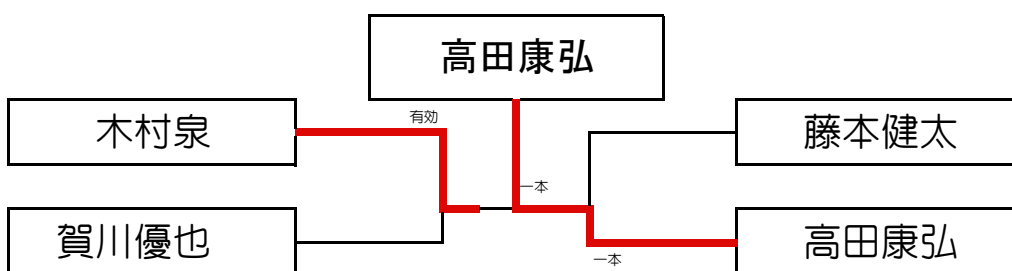

男子 -81 kg級

1	高橋拓巳	埼玉栄	中学校
2	戸羽優弥	さいたま田島	中学校
3	菊地祐哉	川口西	中学校
3	坂本地広	秩父吉田	中学校

高橋拓巳	1	一本	一本	一本	17	戸羽優弥
埼玉栄 3年						さいたま田島 2年
町田仁	2	一本	一本	一本	18	永山慎也
鶴ヶ島 2年						深谷幡羅 3年
常原佑睦	3	一本	一本	一本	19	安藤一路
開智 3年						幸手東 2年
小林蒼惟	4	一本	一本	一本	20	木村大輔
城南 3年						児玉 2年
石川瑞生	5	一本	一本	一本	21	坂本地広
菅谷 3年				判定		秩父吉田 3年
寺田駿	6	一本	一本	一本	22	尾濱弘樹
春日部東 2年						三郷北 2年
小池悠太	7	一本	一本	一本	23	多田草太
秩父第一 2年						埼玉栄 1年
庄司大輝	8	一本	一本	一本	24	田中達也
越谷富士 3年				有効		藤久保 3年
根岸雄一郎	9	一本	一本	一本	25	菊地祐哉
児玉 3年		GS判定		不戦勝		川口西 3年
吉澤力	10	一本	一本	一本	26	奈良千也
谷塚 2年			判定	判定		行田長野 3年
茂田井剛太	11	一本	一本	一本	27	于牧遠
さいたま田島 3年						立教新座 3年
濱名悠太	12	一本	一本	一本	28	湯澤智矢
羽生西 2年						花園 2年
小山舜介	13	一本	一本	一本	29	小野澤翔輝
芝東 3年				有効		桶川西 3年
藤本大虎	14	一本	一本	一本	30	岩田歩夢
深谷幡羅 2年						埼玉栄 1年
浅賀隼	15	一本	一本	一本	31	田井綜一郎
藤久保 3年						狭山西 2年
本橋勇樹	16	一本	一本	一本	32	對島亮介
所沢富岡 3年						越谷西 2年

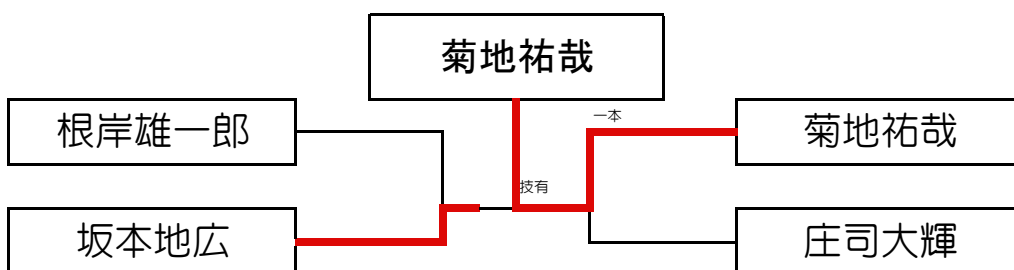

男子 -90 kg級

1	篠田悠仁	狭山西	中学校
2	長濱快飛	埼玉栄	中学校
3	大木恋	新座	中学校
3	石橋智也	さいたま田島	中学校

石橋智也 さいたま田島 3年	1	不戦勝	一本	一本	17	長濱快飛 埼玉栄 2年
----- -----年	2	一本	判定	一本	18	佐伯俊輔 吉見 3年
堀江優斗 上大久保 3年	3	一本	一本	一本	19	小島空大 秩父吉田 2年
大川慎太郎 深谷豊里 3年	4	GS判定	一本	一本	20	廣木玲信 川越第一 3年
谷口巧 城南 3年	5	一本	判定	一本	21	杉本幸生 本庄東 3年
城所隆也 川口西 1年	6	一本	一本	一本	22	高橋颯 越谷富士 2年
鈴木透也 十二月田 2年	7	判定	一本	一本	23	増田大樹 杉戸 1年
山際聖哉 行田 3年	8	一本	一本	一本	24	伊藤祐輝 安行 3年
阿部聖也 桶川西 3年	9	一本	有効	一本	25	高橋尚哉 児玉 3年
野原友雅 春日部 3年	10	一本	一本	一本	26	高橋拓海 鶴ヶ島 2年
富田幸樹 花園 3年	11	一本	一本	一本	27	貫井瑛ノ介 所沢 3年
新井秀弥 秩父第一 3年	12	一本	一本	一本	28	神之田侑吾 さいたま田島 3年
篠田悠仁 狭山西 3年	13	一本	一本	一本	29	大木恋 新座 3年
小川稜太 熊谷東 2年	14	一本	一本	一本	30	野口浩大 さいたま宮原 3年
松崎勝 杉戸 3年	15	一本	一本	一本	31	平田ベンバード 蕨東 3年
蓮沼智也 行田西 3年	16	一本	有効	一本	32	福本拓実 富士見台 2年

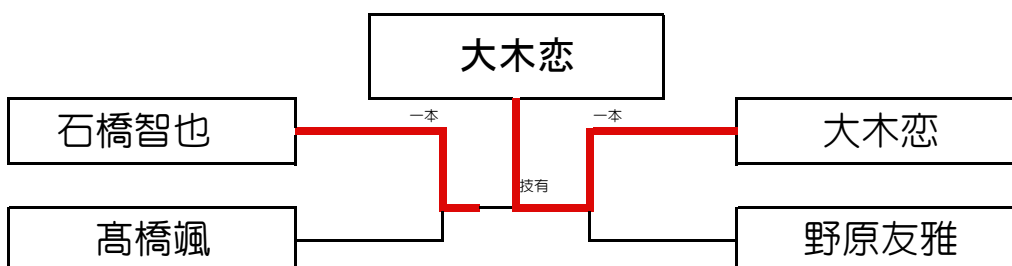

男子 90kg超級

1	今入晃也	埼玉栄	中学校
2	齋島剛	埼玉栄	中学校
3	持貴道	埼玉栄	中学校
3	松田倫太郎	羽生西	中学校

今入晃也 埼玉栄 2年	1	不戦勝	一本	不戦勝	一本	齋島剛 埼玉栄 2年	17
年	2	一本	一本	一本	一本	年	18
増田光平 狭山堀兼 3年	3	一本	一本	一本	一本	小林優太 芝東 3年	19
北島誠大 霞ヶ関東 3年	4	GS判定	一本	有効	一本	兜森壮馬 本庄東 2年	20
坂田弘樹 神川 3年	5	不戦勝	一本	一本	一本	長谷川壱星 さいたま東浦和 2年	21
年	6	一本	一本	一本	一本	町田龍希 秩父第一 3年	22
遠藤孔明 三郷栄 3年	7	一本	一本	一本	一本	大江直人 狭山中央 3年	23
伊藤周 谷塚 2年	8	一本	一本	一本	一本	林敏雄 宮原 2年	24
賀持貴道 埼玉栄 3年	9	不戦勝	一本	不戦勝	一本	松田倫太郎 羽生西 3年	25
年	10	GS判定	一本	一本	一本	年	26
中村勇太 春日部緑 3年	11	一本	一本	一本	一本	盛田浩亮 加須昭和 3年	27
原嶋優矢 秩父第一 3年	12	一本	一本	一本	一本	新井将斗 久喜太東 3年	28
勝呂歩紀 上尾南 3年	13	一本	一本	不戦勝	一本	阿部竜也 寄居 3年	29
高橋宏太郎 越谷西 1年	14	一本	一本	一本	一本	年	30
富山和樹 立教新座 3年	15	一本	一本	一本	一本	高橋速人 霞ヶ関東 3年	31
手塚光博 芝東 2年	16	一本	一本	一本	一本	石井力 本太 3年	32

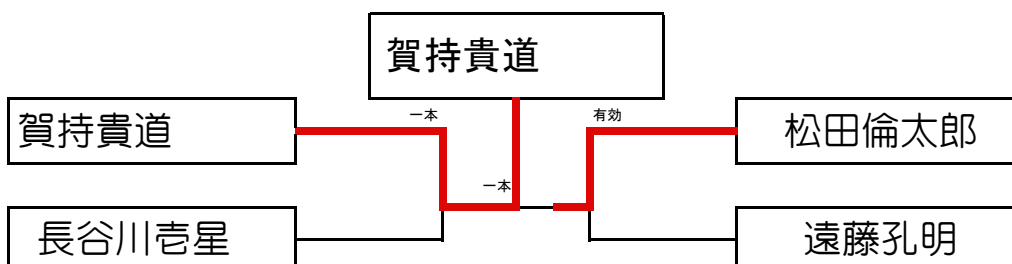

平成24年度 学校総合体育大会

平成24年7月23(月)

男子個人戦

50kg級以下

順位	氏名	学校名
1位	山崎鉄也	藤久保
2位	澁谷蓮	さいたま田島
3位	千葉 雄斗	さいたま大砂土
3位	加賀俊崇	さいたま東浦和

73kg級以下

順位	氏名	学校名
1位	李康次郎	城南
2位	川崎友鳳	越谷富士
3位	高田康弘	深谷
3位	木村泉	児玉

55kg級以下

順位	氏名	学校名
1位	鈴木貴也	越谷富士
2位	小久保佑斗	寄居
3位	林秀哉	さいたま田島
3位	鈴木大悟	寄居

81kg級以下

順位	氏名	学校名
1位	高橋拓巳	埼玉栄
2位	戸羽優弥	さいたま田島
3位	菊地祐哉	川口西
3位	坂本地広	秩父吉田

60kg級以下

順位	氏名	学校名
1位	洪沢純	深谷幡羅
2位	吉田優斗	川本
3位	福本滉太	さいたま東浦和
3位	岡崎樹大	狭山西

90kg級以下

順位	氏名	学校名
1位	篠田悠仁	狭山西
2位	長濱快飛	埼玉栄
3位	大木恋	新座
3位	石橋智也	さいたま田島

66kg級以下

順位	氏名	学校名
1位	池田直輝	埼玉栄
2位	村田彪雅	秩父吉田
3位	大谷慎也	寄居
3位	高良慎平	川島西

90kg超級

順位	氏名	学校名
1位	今入晃也	埼玉栄
2位	葩島剛	埼玉栄
3位	賀持貴道	埼玉栄
3位	松田倫太郎	羽生西